



MAINTENANCE KIT

Part #: **PJDI905**



◀ **D15RE05**
5 GPM



1-800-523-8499
www.dosatron.com



LIT-PJDI905

Veá el reverso para
instrucciones en Español.

Kit Contents:

PJDI063:
Upper check
valve
assembly



DOSA-LUBE:
2.5 grams silicone



Use **Dosa-Lube** on
specified parts only.

JDI211:
Plunger seal



CAUTION: Parts may contain concentrated chemicals. The use of Proper Protective Equipment is recommended when performing maintenance.

! To remove seal easily without tools, squeeze it on either side to raise the seal, then slide it over the groove. Using sharp tools could damage the plunger.

Instructions

(Parts included in kit noted in **blue**)

1. Unscrew the suction hose nut (P153) and remove the hose. Remove the 4 screws (M101) at base of the unit and pull the dosing stem straight out to remove.

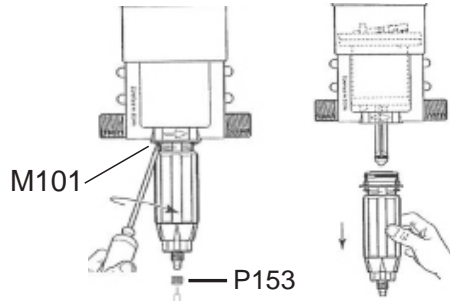

2. Pinch and remove the plunger seal, then replace with the new one (**JDI211**).

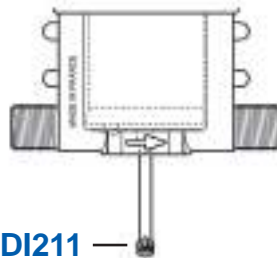

3. Unscrew the check valve nut (PDI036). Pull out the check valve barb (PJDI062) and discard upper check valve (**PJDI063**).

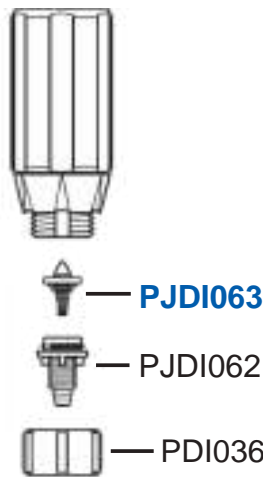

4. Replace the upper check valve (**PJDI063**) with the NEW one.

Insert the check valve barb (PJDI062), with the new upper check valve, into the bottom of the white stem.



— **PJDI063**

Screw on the check valve nut (PDI036).

— PJDI062

— PDI036

5. Rub a small amount of **Dosa-Lube** onto the injection sleeve o-ring. Align the ratio guide to the front and reinsert the injection stem assembly. Replace the 4 screws (M101) back on at base of the unit.

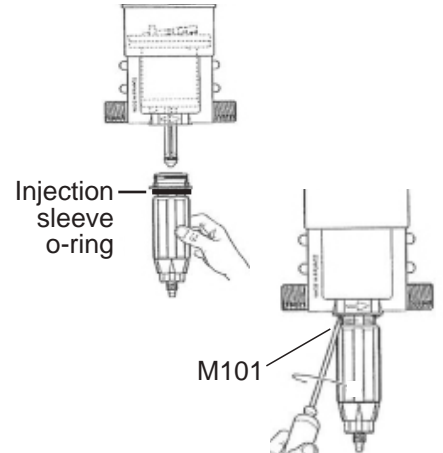

6. Cut 1" off from the top of the suction hose to ensure a tight fit, make sure to cut in a straight line.

Reattach suction hose and tighten suction hose nut (P153).

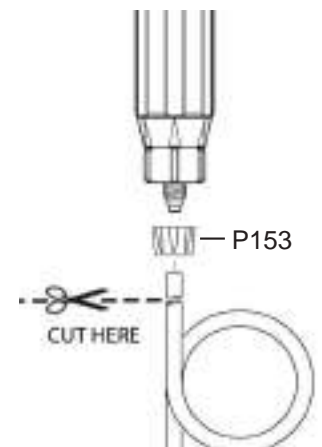



An Ingersoll Rand Business

KIT DE MANTENIMIENTO

Parte #: **PJDI905**



◀ **D15RE05**
5 GPM



1-800-523-8499
www.dosatron.com



LIT-PJDI905

See the back for English instructions.

Contenido del Kit:

PJDI063:
Parte superior de la válvula cheque



DOSA-LUBE: 2.5 gramos de silicona



Use **Dosa-Lube** únicamente sobre las partes indicadas.

JD1211:
Sello del émbolo



PRECAUCIÓN: Las partes pueden contener químicos concentrados. El uso de Equipo de Protección Adecuado es recomendado cuando se efectúa el mantenimiento.

Para remover el sello fácilmente sin el uso de herramientas, apriete a ambos lados del sello, y deslícelo sobre la ranura. El uso de herramientas afiladas podría dañar el émbolo.

Instrucciones

(Partes en color azul incluidas en el kit)

1. Desatornille la tuerca de la manguera de succión (P153) y remueva la manguera. Remueva los cuatro tornillos (M101) en la base de la unidad. Jale el montaje de inyección hasta removerlo.

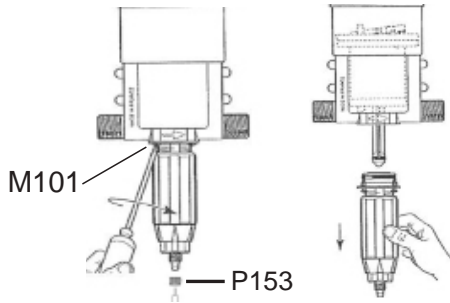

2. Apriete y remueva el sello del émbolo, reemplácelo con el nuevo (JD1211).

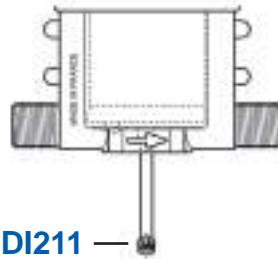

3. Desatornille la tuerca de la válvula cheque (PDI036).

Saque la lengüeta de la válvula cheque (PJDI062), y descarte la parte superior (PJDI063).

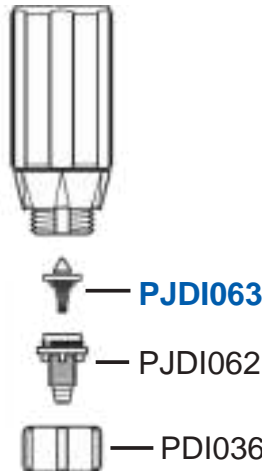

4. Reemplace la parte superior de la válvula cheque (PJDI063) con la nueva.

Inserte la lengüeta de la válvula cheque (PJDI062), con la nueva parte, en la parte inferior del montaje de inyección.

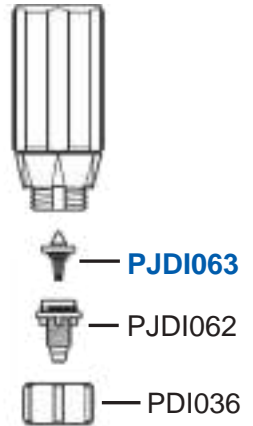

Atornille la tuerca de la válvula cheque (PDI036).

5. Aplique **Dosa-Lube** sobre el o-ring de la manga de inyección e inserte el montaje de inyección, alineando la guía de porcentaje hacia el frente. Reemplace los 4 tornillos (M101) de nuevo en la base de la unidad.

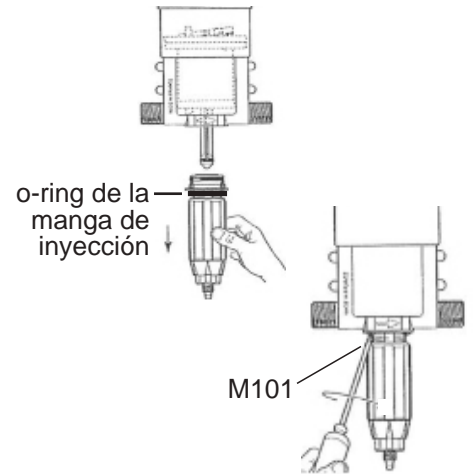

6. Corte 1 pulgada de la manguera para mejor ajuste, asegúrese de cortar en línea recta.

Sujete la manguera a la lengüeta y atornille la tuerca (P153) de nuevo a la unidad.

